

TAUCHPUMPENSCHACHT

DIE GERÄUSCHLOSE ALTERNATIVE

Biotop bietet einen völlig neu konzipierten Pumpenschacht an. Die Pumpe ist nicht „trocken“ in einem Schacht aufgestellt, sondern in einem gefluteten Schacht ist eine Tauchpumpe installiert. Das Wasser wird nicht von der Pumpe „angesaugt“, sondern fließt dem Schacht drucklos zu. Am Boden des Schachtes sitzt eine Tauchpumpe, die das Wasser durch Druckleitungen wieder in den Teich befördert.

Das neue Konzept bringt gleich mehrere Vorteile:

- 1 Tauchpumpen sind wesentlich leiser als trocken aufgestellte Pumpen.
- 2 Sowohl die Pumpe als auch alle Ventile und Rohranschlüsse sitzen in frostfreier Tiefe. Das erhöht die Bedienerfreundlichkeit im besonderen Maß, denn der Tauchpumpenschacht muss nicht eingewintert werden. Das heißt, die Pumpe bleibt über Winter im Schacht und die Leitungen müssen nicht entleert werden. Zur Einwinterung wird die Pumpe einfach abgestellt, das ist alles.
- 3 Die Kühlung des Motors ist durch das umgebende Wasser effizienter als durch Luft.

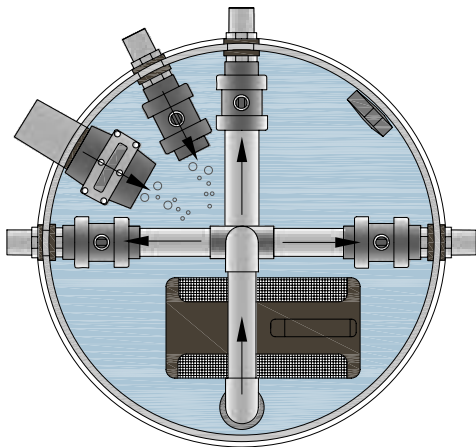

Die Vorteile des Tauchpumpenschachtes:

- geringes Pumpengeräusch
- Pumpe muss im Winter nicht ausgebaut werden
- Leitungen müssen im Winter nicht entleert werden
- geringer Energiebedarf

Achtung: Ein Absaugset kann nicht im Pumpenschacht angeschlossen werden.

- 4 Tauchpumpen benötigen weniger Energie und das spart nicht nur Stromkosten – unser Beitrag zum Klimaschutz.
- 5 Alle Saug- und Druckleitungen können unabhängig voneinander durch Zugschieber/Kugelhähne stufenlos geregelt werden. Der Hebel für den Zugschieber ist an der Oberkante angeordnet und durch eine Stange mit dem Ventil verbunden. Für die Kugelhähne wird eine Verlängerung mitgeliefert, die auf alle Hähne aufgesetzt werden kann. So ist eine bequeme Bedienung gewährleistet.

Übrigens, die Sorge, dass man beim Baden einen Stromschlag abbekommen könnte, ist unbegründet, denn die Pumpe ist im Schacht geschützt untergebracht und bei allfälligen Störungen schaltet die Sicherung das System ab. Der neue Schacht entspricht natürlich den einschlägigen Vorschriften.

Die Ausstattung umfasst:

- zwei Saugleitungen (100 mm für Skimmer und 63 mm für Pflanzenfilter)
- zwei Druckleitungen (63 mm und 50 mm)
- Tauchpumpe, Leistung nach Bedarf

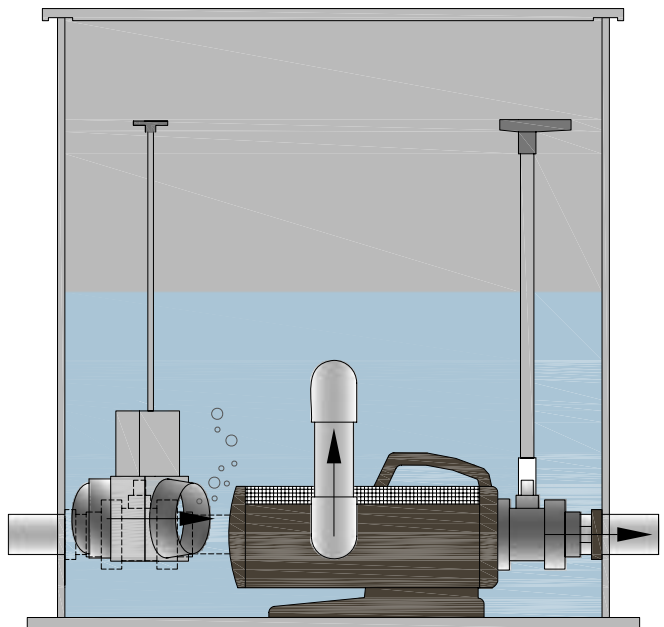

Biotop Landschaftsgestaltung GmbH

Hauptstraße 285
3411 Weidling
Tel.: +43 (0)2243 304 06-0
E-Mail: office@biotop-gmbh.at
www.swimming-teich.com

ORIGINAL BIOTOP
SWIMMING
TEICH